

SFDB

現場待望のニーズに応えた 湿式平面バリ取り機SFDB-600 新登場!

粉塵・発熱のない湿式加工方式。
レーザードロスの除去も容易な
ツインホイール式平面バリ取り機。

NEW

- 粉塵・発熱のない湿式加工方式。
- セラミックと布バフ(#120)のツインホイール構造によりレーザードロスの除去も簡単です。
- ろ過フィルター付き循環タンク内臓による洗浄液のクリーン化。
- デジタル表示付きの手動ハンドルによる板厚調整。
- ホイールの交換は簡単作業(ホイールのみ交換)。
- ☑ 大容量の水洗浄と乾燥ブローによる上下水切り。
- ☑ コンベアーベルトの脱着は簡単Assy交換。



SFDB-600

湿式平面バリ取り機(2ホイール式)

板金バリ取り加工の効率化を さらに盤石にする湿式バリ取り機。 ファブエースが新たにラインアップ。

▼大容量水洗浄ノズル



▼水切り用上下ブローアノズル

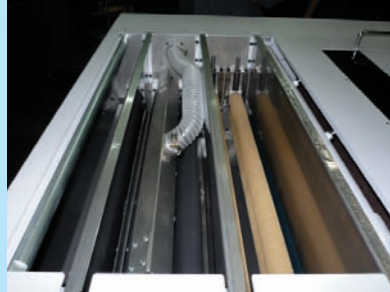

▼セラミックスと布バフ(#120)の 2ホイール

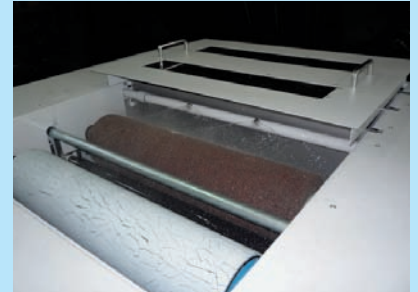

■ 主な仕様

加工板厚	0.5~3.2(6) t
加工幅	最大600mm
最小加工寸法	160mm
コンベアスピード	0~10m/min
タンク容量	約90L
電源容量	モーター容量 計8.8kW
ブレーカー・ケーブル	60A 14mm ²
機械寸法	L1400×W1400×H1200mm
機械重量(乾燥)	1000kg

▼簡単なホイール交換



▼濾過フィルター付水循環 タンク



- 標準付属品
- 標準ホイール(セラミック製、#120布バフ製) 各1本
 - 共用ドレッサ(ダイヤモンド式) 1枚
 - クーラント液 (18ℓ) 1個

■ 外形寸法

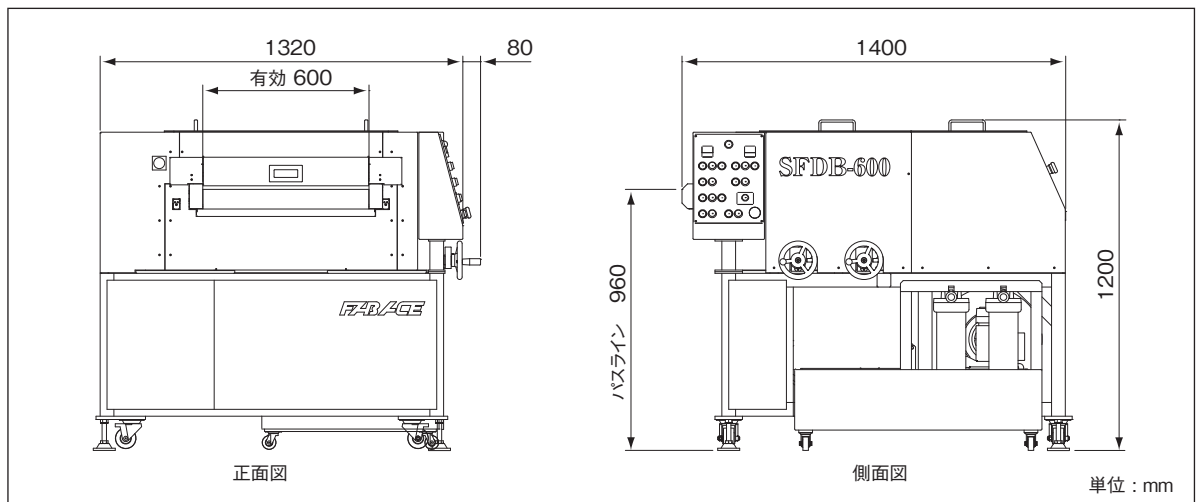

※ 製品の仕様・外観は改良のため予告なく変更することがあります。

株式会社 **ファブエース** www.fabace.co.jp
お問合せ: info@fabace.co.jp

横浜本社 〒224-0007 横浜市都筑区荏田南4-1-23
TEL.045-942-5570 FAX.045-942-6548

静岡営業所 〒421-0112 静岡市駿河区東新田2-16-30
TEL.054-256-8500 FAX.054-256-8501

東北営業所 〒984-0038 仙台市若林区伊在字東通50-1
TEL.022-390-5591 FAX.022-287-6548